

Schnitt

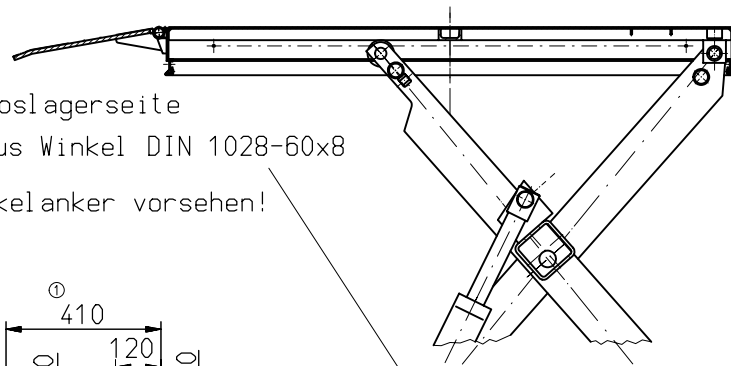

Loslagerseite

Festlagerseite

Grubenrahmen aus Winkel DIN 1028-60x8

ca. alle 400mm Winkelanker vorsehen!

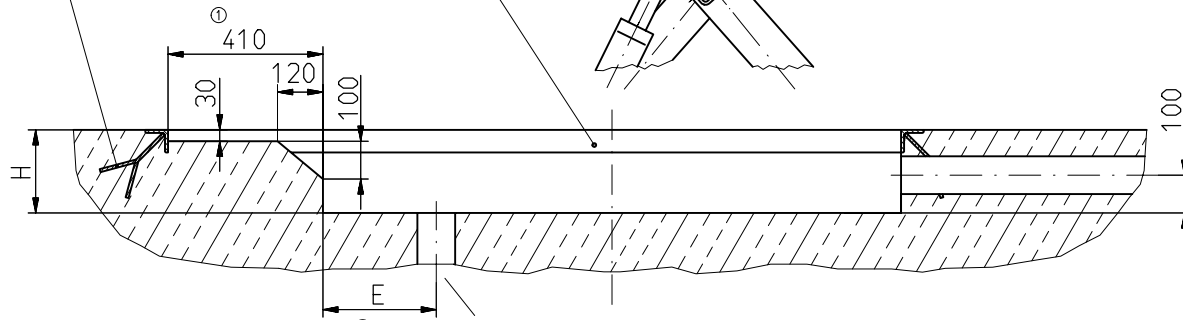

Entwässerung auf Loslagerseite des Hubtisches!
Bei Flutgefahr nur mit Ölabscheider!

Maßfestlegung:
In Abhängigkeit vom Hubtisch.

B = Tischplattenbreite + 30mm
L = Tischplattenlänge + 30mm
LR = Tischplattenlänge + 440mm
H = Bauhöhe + 20mm

Prüfmaß D:
 $D = \sqrt{B^2 + L^2}$

Fundamentbelastung:
G = 1,75 x Traglast

Draufsicht

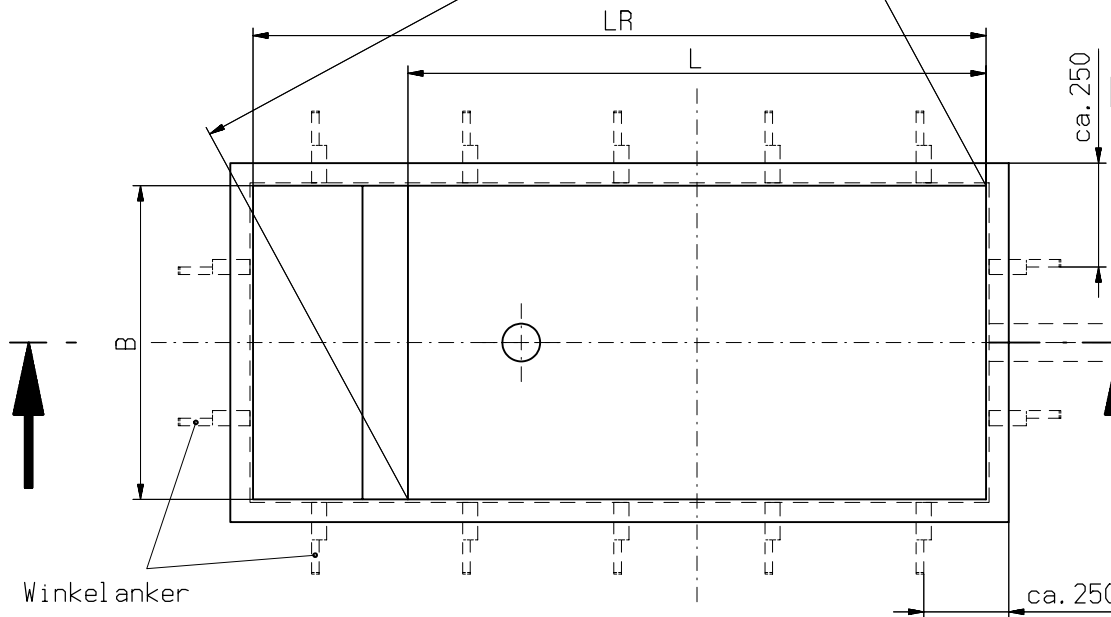

Winkelanker

Alle Maße in mm!

Maß "E" In Abhängigkeit vom Unterrahmen!!

R100
Leerrohr LW 100 für Zuleitung
Falls erforderlich zweites Leerrohr LW 100 für Steuerleitung

		Maßstab XXXXX	
		Für Hubtische mit Ladeklappen auf der Loslagerseite	
		Grubenplan 2	
		Datum	Name
		Bearb. 31.01.2001	R.W.
		Gepr.	
		Norm	
		C:F073457B.SZA	
2	H 1286	20.03.2007	R.W.
1	H 1237	29.06.2006	KL5
Zust.	Anderung	Datum	Name Urspr.
		Ers. für:	Ers. durch:
			Blatt
			Bl.

Section

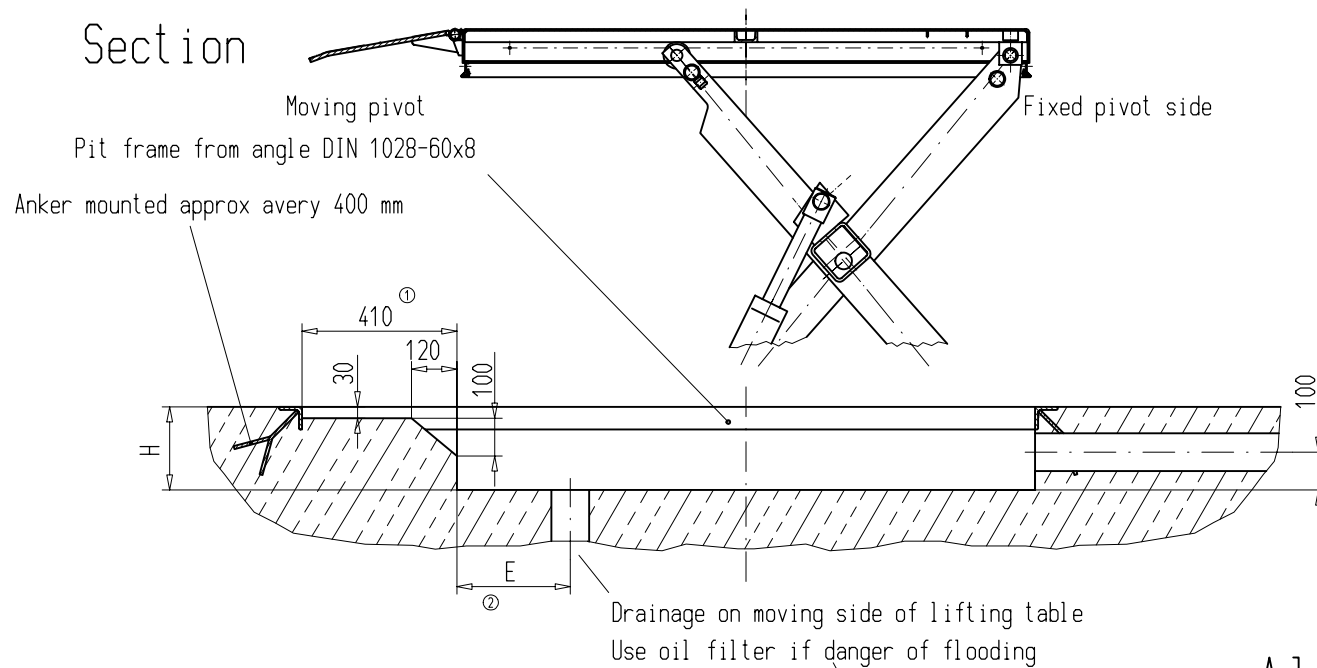

Determining dimensions:
 Dependant on lifting table.
 B = Platform width + 30mm
 L = Platform length + 30mm
 LR = Platform length + 440mm
 H = Lowered height + 20mm

Control dimension:

$$D = \sqrt{B^2 + L^2}$$

Foundation loading:
 G = 1,75 x capacity

All dimensions in mm

Dimension "E" is dependant on under frame!!

Top view

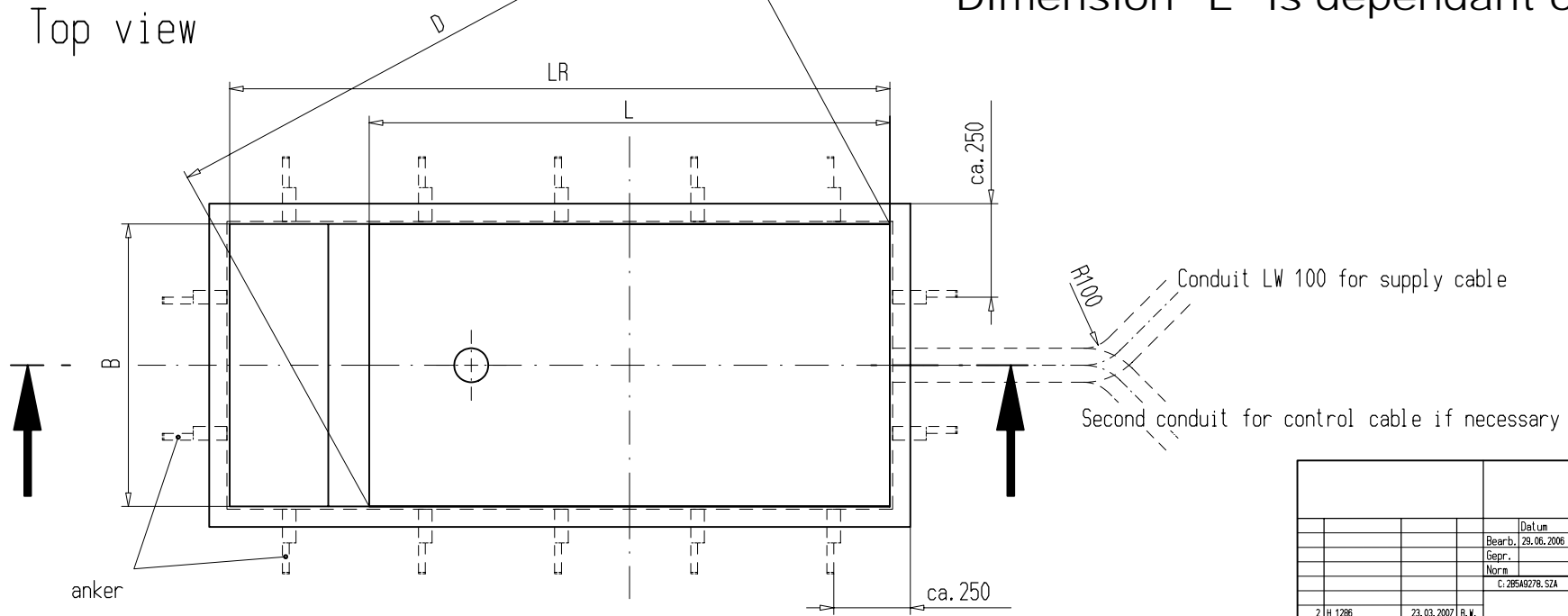

		Scale XXXX	
		For Lifting tables with loading plates on the running bearing side.	
		Pit plan 2	
		Datum	Name
		Bearb. 29.06.2006	Konradt
		Gepr.	
		Norm	
		C:285A9278.SZA	
2	H 1286	23.03.2007	R.W.
a	H 1237	29.06.2006	KL5
Zust.	Anderung	Datum	Name Urspr.
		Ers. für:	Ers. durch:
		Schutzvermerk DIN 34 beachten.	
		HB000541	